

SENSAH

Road ドライブトレインシステム

ブレーキ/シフター組立仕様

1 ブラケットカバーを手でひっくり返し、ハンドルバーにレバーをスライドさせます。(図一)



2 6mm六角クランプボルトを6-8Nmで締めます。(図二)

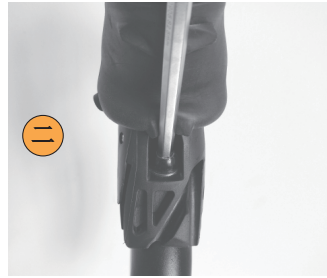

3 シフターケーブルをケーブルハウジングとアウターキャップに通します。シフターケーブルが完全にリリースされていることを確認してください。ブラケットカバーを元に戻します。(図三)



4 ブレーキレバーを動かして、ブレーキケーブルをケーブルホルダー、ケーブルハウジング、ケーブルアウターキャップに通します。(図四)



5 ブラケットカバーを裏返し、2.5mmのアーレンキーを使用してブレーキレバーのリーチ調整を行います。(図五)

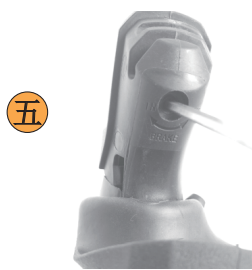

6 SENSAH シフター操作仕様 (図六)

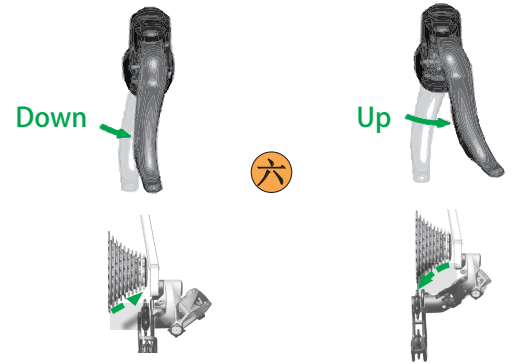

リアディレイラー 組立仕様

1 まず、チェーンの長さを設定します。図Aのように最大スプロケットと最大チェーンリングにチェーンを掛け、2リンクまたは1リンク+コネクترلリンクを追加します。

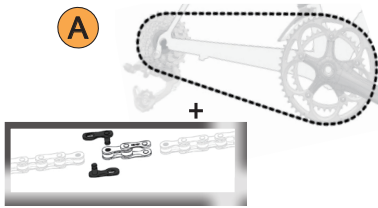

3 「H」と記されたリミットスクリュー (制限ネジ) を回して、上側プーリーの中心を最小コグの外側の端に合わせます。「L」と記されたリミットスクリュー (制限ネジ) を回して、上側ガイドプーリーの中心を最大コグの中心の下に合わせます。(図C)

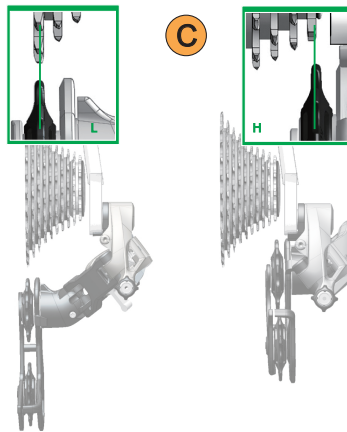

4 上側プーリーホイールと最大コグの間が約6mmになるまで、B調整ネジを回します (図D)

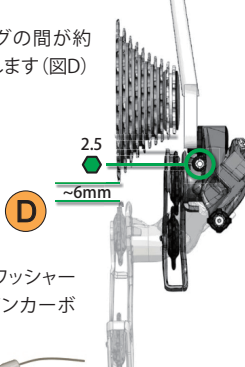

2 2.5mmのアーレンキーを使用してリアディレイラーを8-10Nmで締めます。(図B)

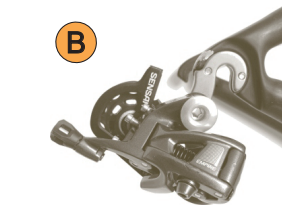

5 ケーブルをしっかり引き、ケーブルアンカーワッシャーの下に配置します。4mmの六角ケーブルアンカーボルトを4-5Nmで締めます。(図E)

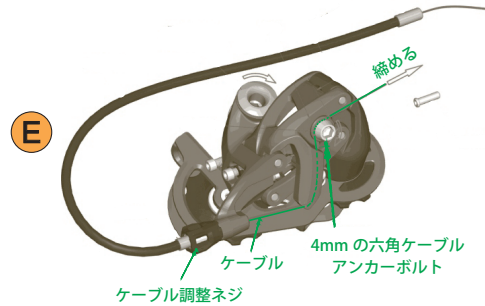

フロントディレイラー組立仕様

1 フロントディレイラーケージとアウターチェーンリングの間のクリアランスが1~3mmになるようにシートチューブに沿って位置を調整し、同時にフロントディレイラーケージのアウタープレートにチェーンリングと平行になるように位置合わせし、4mmの六角ボルト5-7Nmで締めます。(図aとb)

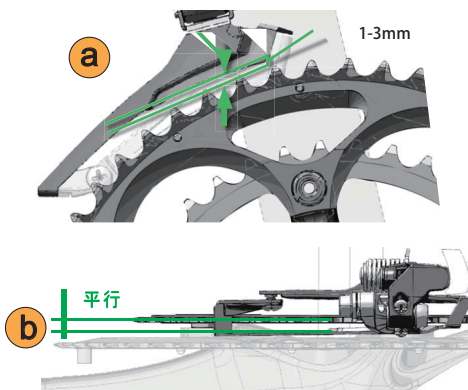

2 図cに従って、チェーンがケージの内側プレートに0.5~1mmに配置されるようにローリミットスクリュー (下限ネジ) を調整します。

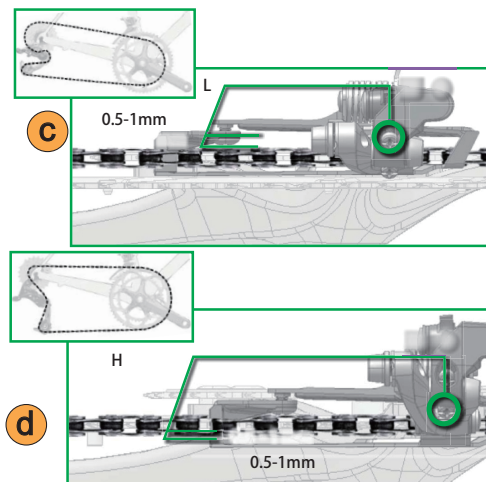

3 図dに従って、チェーンとフロントディレイラーケージの外側プレート間のクリアランスが0.5~1mmになるようにハイリミットスクリュー (上限ネジ) を調整します。

4 4mm六角ボルトを5Nmで締めます。(図e)

